



深絞り

油圧プレス

特徴

- インチング下降及び下限停止が簡単なので金型交換等、段取りが早い。
- 絞り加工ではラムの下降スピードがダウンするので確実です。
- ストロークが長いので金型の大・小に関係なく、楽に取付けができます。
- 十分な強度をもった鋼板製溶接構造で完全焼鈍を施しています。
- 操作方法は簡単です。
- ダイクッションが装備されています。

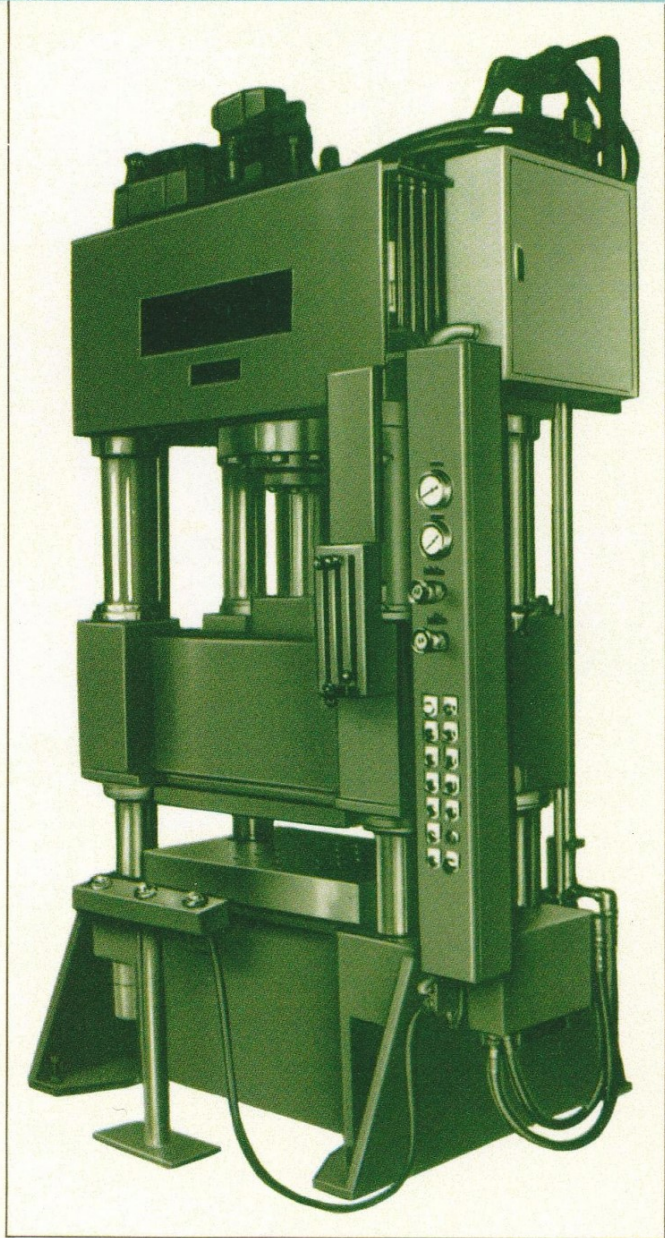

仕様

仕様	型式	能力	ストローク	ダイハイト	テーブル面積	スライド面積	ダイクッション能力	ダイクッションストローク	モーター	機体巾	機体奥行
		TON	mm	mm	mm	mm	TON	mm	kW	mm	mm
	HFPD1009	100	400	650	600×900	550×800	25	120	7.5	1,380	1,100
	HFPD12010	120	500	700	700×1,000	600×900	30	120	7.5	1,500	1,300
	HFPD15012	150	600	800	900×1,200	800×1,100	38	150	11	1,720	1,400
	HFPD20015	200	600	800	1,000×1,500	900×1,370	50	200	15	2,030	1,500

※改良により仕様及び外観の変更もあります。



パンチプレス

CH-15 (15㌦)

CH-25 (25㌦)

- ◆ 穴 明 け
- ◆ 切 欠 き
- ◆ 切 断

特 徴

- 操作が簡単。
- 各種パンチユニセットがそのまま容易に取付け出来ます。
XYテーブルを使用しますと加工能率が上がります。
- 価格が廉価です。



● 仕 様

仕様 型式	出力 TON	テーブル 面積 mm	ギャップ mm	ラム mm	テーブル 高さ mm	本体全高 mm	ラム ストローク mm	オープン ハイト mm	下降速度 mm/sec	加圧速度 mm/sec	上昇速度 mm/sec	モーター kW	操作	行程
CH-15	15	800×400	500	90φ	825	1570	100	350	35	17.5	60	3.7	フットSW	寸動 1行程
CH-25	25	800×400	500	90φ	825	1600	100	350	35	17.5	60	5.5	フットSW	寸動 1行程

※改良により仕様及び外観の変更もあります。



多目的



油圧プレス

特徴

- ギャップが大きいので、大きな金型も取付できます。
- 高速下降・上昇するので、生産が倍増します。
- 金型の交換等、段取りが早くすみません。
- 高速・低速もワンタッチで切換できます。
- コ字型で長いスライドを有しているため動的精度は抜群です。
- 焼鈍されたフレームの強度は抜群です。



●仕様

仕様 型式	能力	ストローク	ダイハイト	テーブル面積	スライド面積	モーター	下降速度	低速下降速度	上昇速度	機体巾	機体奥行
	TON	MM	mm	mm	mm	kW	mm/sec	mm/sec	mm/sec	mm	mm
HCP30T	30	160	400	450×800	250×450	3.7	96	9	114	800	1,500
HCP50T	50	200	460	550×1,000	300×600	5.5	120	9	170	1,000	1,700
HCP80T	80	250	500	600×1,000	400×600	7.5	50	7.5	112	1,000	1,800

※改良により仕様及び外観の変更もあります。

新発売

石原オリジナルマシン
ドン付ニップルキザミ入れ機
LCカッター

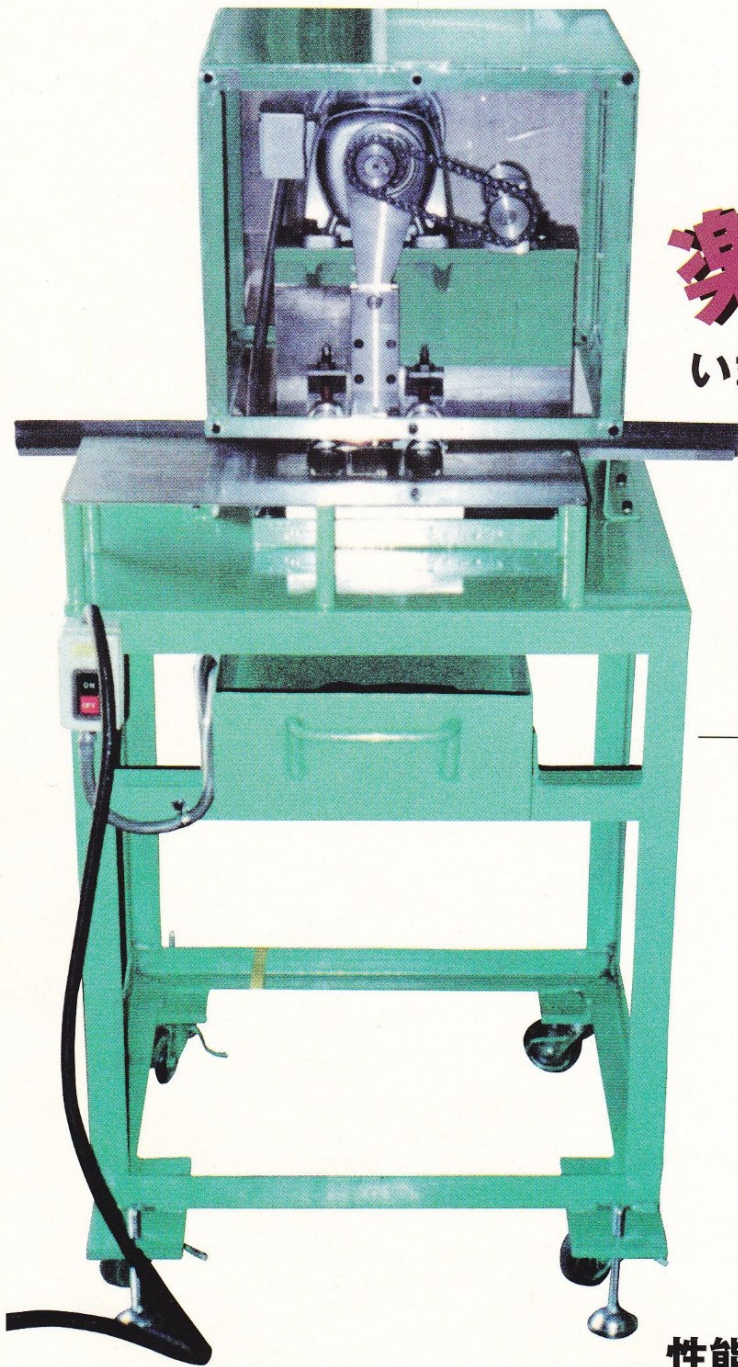

楽々簡単操作!

いままでの価格を打ち砕く**低価格**で
石原機械株式会社より**新登場!**
どなたでも使える**簡単操作**で
この精密度!!

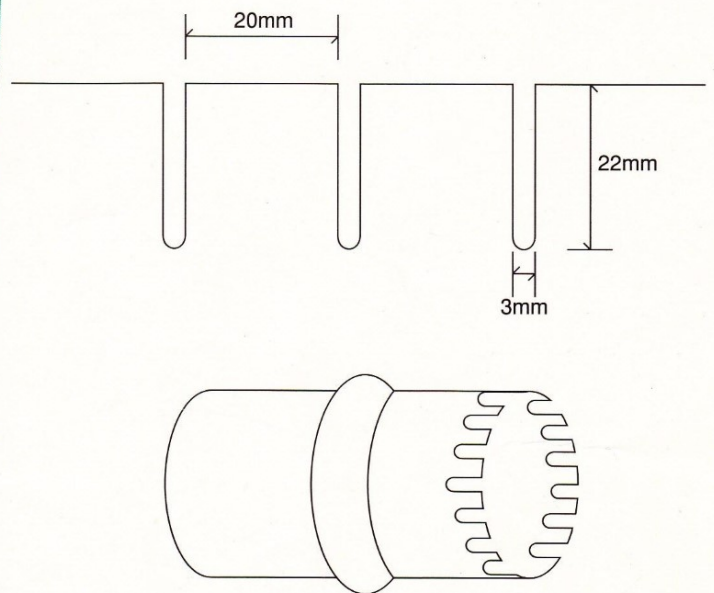

性能：0.5mm～0.8mm 三相200V



「ありがとう」と言われる商いに徹します

石原機械株式会社

本 社 名古屋市瑞穂区塩入町19番12号
TEL：052-811-2181 (代表)
FAX：052-824-6328
金沢営業所 金沢市神野町東88番
TEL：076-240-0120
FAX：076-240-0692